

WGR

Grille pare-pluie circulaire

en aluminium avec châssis et grille de protection

Best.-Nr.

262

Exemple de commande

Best.-Nr.	ø d ₁ [mm]
262	200

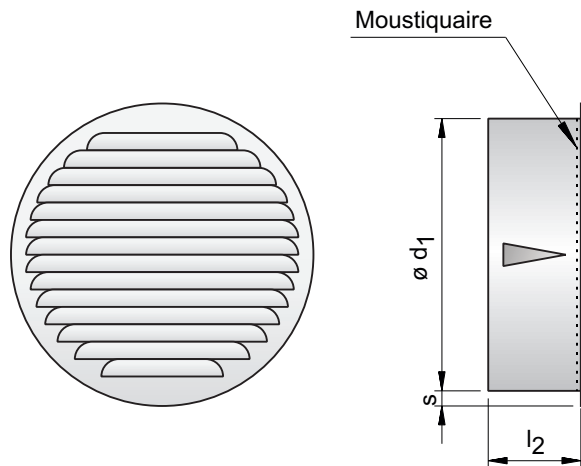

ø d ₁ [mm]	l ₂ [mm]	s [mm]	Gewicht Poids Weight [kg]	Preis brutto Prix brut Price gross
80	45	12,5	0,062	
100	45	14,0	0,090	
125	45	14,0	0,117	
150	45	14,0	0,150	
160	45	15,0	0,175	
180	45	16,5	0,235	
200	45	14,5	0,250	
224	45	19,0	0,340	
250	55	14,0	0,360	
280	55	16,0	0,445	
300	55	13,5	0,464	
315	55	15,0	0,464	

Descriptif:

Grille ronde de protection contre les intempéries WGR en aluminium Al 99,5 et raccord à insérer dans un conduit cylindrique une conception des lamelles particulière à très faible perte de charge, distance des lamelles de 10mm équipée d'une moustiquaire en acier galvanisé (taille de maille de 1,8 x 1,8 mm). Section transversale gratuite 40%

remarque : pas disponible laqué



Aerotechnik E. Siegwart GmbH
Untere Hofwiesen • D-66299 Friedrichsthal
☎ +49 (0) 6897/859-0 • 📠 +49 (0) 6897/859-150
www.aerotechnik.de • info@aerotechnik.de

Diagramm1: perte de charge de la grille pare pluie en air extrait

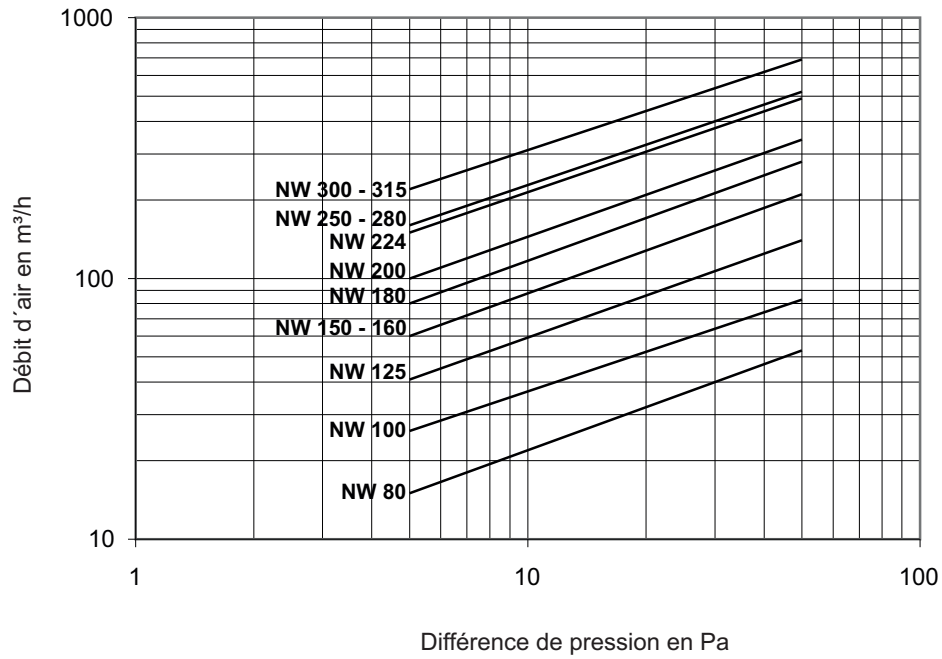

Diagramm1: perte de charge de la grille pare pluie en air aspiré

