

WGR

Wetterschutzgitter, rund

aus Aluminium mit Steckstutzen und Fliegengitter

Best.-Nr.

262

Bestellbeispiel

Best.-Nr.	ø d ₁ [mm]
262	200

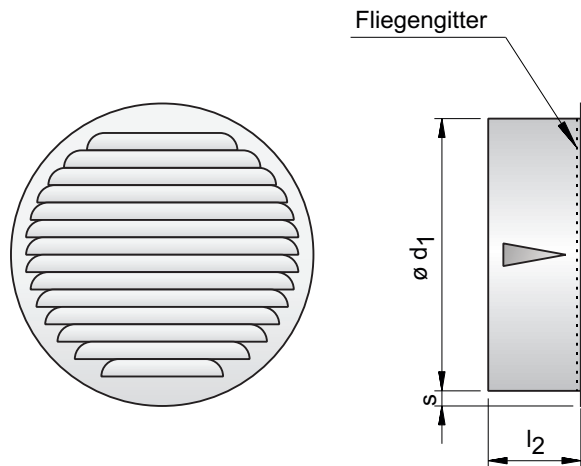

ø d ₁ [mm]	l ₂ [mm]	s [mm]	Gewicht Poids Weight [kg]	Preis brutto Prix brut Price gross
80	45	12,5	0,062	
100	45	14,0	0,090	
125	45	14,0	0,117	
150	45	14,0	0,150	
160	45	15,0	0,175	
180	45	16,5	0,235	
200	45	14,5	0,250	
224	45	19,0	0,340	
250	55	14,0	0,360	
280	55	16,0	0,445	
300	55	13,5	0,464	
315	55	15,0	0,464	

Ausschreibungstext:

Rundes Wetterschutzgitter WGR, Fabrikat: Aerotechnik E. Siegwart, gefertigt aus Aluminium Al 99.5 und Steckstutzen zum Einstecken in Wickelfalzrohr, spezielle Lamellenausprägung mit niedrigem Druckverlust
Lamellenabstand ca. 10 mm, mit Fliegengitter aus verzinktem Stahl (Maschenweite ca. 1,8 x 1,8 mm).
Freier Querschnitt 40%.

Bemerkung: Nicht lackiert erhältlich



Aerotechnik E. Siegwart GmbH
Untere Hofwiesen • D-66299 Friedrichsthal
☎ +49 (0) 6897/859-0 • 📠 +49 (0) 6897/859-150
www.aerotechnik.de • info@aerotechnik.de

Diagramm1: Druckverlust des Wetterschutzgitters in der Abluft

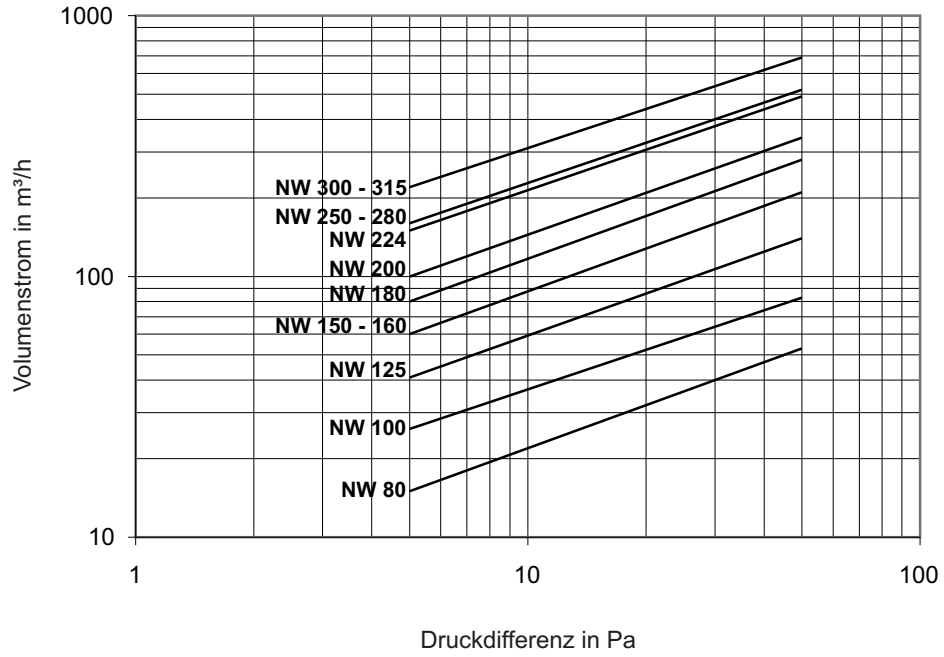

Diagramm1: Druckverlust des Wetterschutzgitters in der Zuluft

