

DFE

Deflektorhaube / Déflecteur / Ventilation hood

aus sendzimirverzinktem Stahl
en acier galvanisé
in galvanized steel

Best.-Nr.

87

987

Blechstärke / Épaisseur de tôle / Material thickness

∅ 100 - 500 mm s = 0,75 mm

∅ 560 - 630 mm s = 1,00 mm

Bestellbeispiel

Exemple de commande

Order example

Best.-Nr.	∅ d ₁ [mm]
87	200

Länge der Steckstutzen / Longueur du raccord / Spigot length

∅ 80 - 224 mm l₂ = 80 mm

∅ 250 - 355 mm l₂ = 120 mm

∅ 400 - 630 mm l₂ = 160 mm

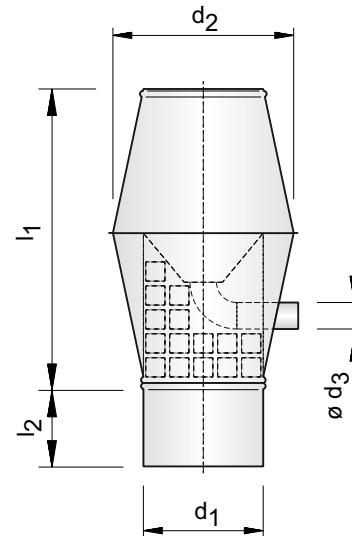

				Best.-Nr.		87	987
∅ d ₁ [mm]	∅ d ₂ [mm]	∅ d ₃ [inch]	l ₁ [mm]	Gewicht Poids Weight	Preis Prix Price	Preis Prix Price	Preis Prix Price
100	150	3/4	255	1,3 kg	87,20 €	88,30 €	
112	170		283	1,5 kg	89,45 €	-	
125	190		315	1,7 kg	92,25 €	93,35 €	
140	210		351	2,0 kg	95,35 €	96,78 €	
150	225		376	2,3 kg	97,30 €	98,73 €	
160	240		400	2,5 kg	107,55 €	108,98 €	
180	270		450	3,1 kg	124,30 €	126,32 €	
200	300		498	3,7 kg	135,00 €	137,02 €	
224	340		556	4,2 kg	147,40 €	149,58 €	
250	375		619	5,3 kg	165,00 €	167,18 €	
280	420		669	6,5 kg	195,95 €	199,08 €	
300	450		740	8,8 kg	216,20 €	219,33 €	
315	475		778	9,5 kg	230,90 €	234,03 €	
355	535		1	875	12,0 kg	270,20 €	273,63 €
400	600	984		15,5 kg	314,40 €	318,17 €	
450	675	1106		20,0 kg	368,20 €	372,58 €	
500	750	1228		23,5 kg	412,35 €	417,00 €	
560	840	1374		36,0 kg	461,80 €	469,88 €	
600	900	1472		42,0 kg	509,80 €	518,69 €	
630	945	1545		46,0 kg	566,60 €	575,63 €	

Best.-Nr. 987



Lippendichtung
Joints aux lèvres
Lip sealing

Ausschreibungstext:

Punktnahtgeschweißte Deflektorhaube zum Abführen von Fortluft in die Atmosphäre, Regenabdeckung, innenliegender Regenauffangtrichter und Entwässerungsrohr aus verzinktem Stahlblech; Vogelschutzgitter integriert. Edelstahlausführung gegen Mehrpreis möglich. Steckende glatt oder EPDM Lippendichtung.



Aerotechnik E. Siegwart GmbH
Untere Hofwiesen • D-66299 Friedrichsthal
☎ +49 (0) 6897/859-0 • 📠 +49 (0) 6897/859-150
www.aerotechnik.de • info@aerotechnik.de