

KXE

Kreuzstück / Croix / X-piece 90°

mit gepreßten Sattelstücken
avec piquages emboutis
with pressed collar saddles

aus sendzimirverzinktem Stahl
en acier galvanisé
in galvanized steel

Best.-Nr.

43

943

Blechstärke / Épaisseur de tôle / Material thickness

∅ 50 - 300 mm s = 0,6 mm

∅ 315 - 500 mm s = 0,7 mm

Bestellbeispiel

Exemple de commande

Order example

Best.-Nr.	∅ d ₁ [mm]	∅ d ₃ [mm]
43	200	160

Länge der Steckstutzen / Longueur du raccord / Spigot length

∅ 50 - 250 mm l₂ = 40 mm

∅ 280 - 315 mm l₂ = 60 mm

∅ 355 - 500 mm l₂ = 80 mm

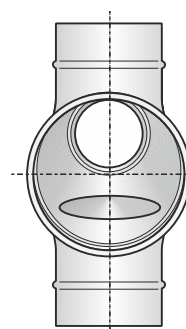
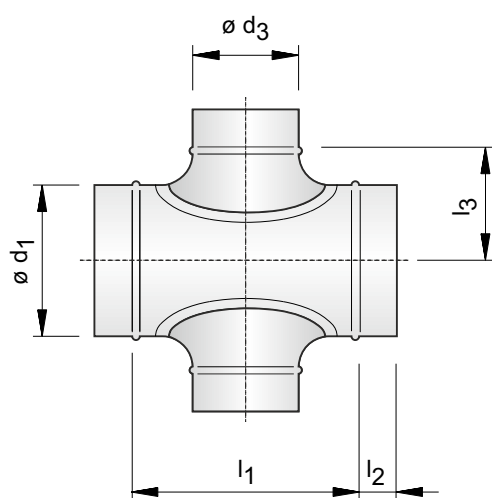

Abmessungen:

l₁ und l₃ wie Best.-Nr. 37 / 937

Sind die Abgangsnennweiten verschieden, wird l₁ und l₃ des Abzweigstückes mit der größeren Nennweite der Abgänge eingesetzt.

Preise und Lieferzeit auf Anfrage

Fertigungstoleranz bei den Längenmaßen ± 5 mm
Tolérance de fabrication pour les dimensions en longueur ± 5 mm
Manufacturing tolerance for the length dimensions ± 5 mm



**AEROTECHNIK
SIEGWART**

Aerotechnik E. Siegwart GmbH
Untere Hofwiesen • D-66299 Friedrichsthal
☎ +49 (0) 6897/859-0 • 📠 +49 (0) 6897/859-150
www.aerotechnik.de • info@aerotechnik.de